



art. 1150 3 way L-bored ball valve with aluminium lever from 1/4" to 2"
3-Wege kugelhahn mit L-Bohrung und Alu-Handhebel von 1/4" bis 2"

TECHNICAL FEATURES:

Temperature limits: for fluids from -10°C to +100°C

Pressure limits: for fluids at maximum 10 bar

SPECIFIC FEATURES:

Bore: full.
Stem: security system with self-adjusting gland.
Seats: high resistance virgin PTFE.
Upper seal: **DSS4® Dynamic Sealing System (international patent)**
4 anti-friction self-adjusting cone-shaped seals, in PTFE, with dynamic seals.
Ideal system to ensure long life cycles, high and low pressure.

Application fields:

The DELTA series, 3-way full bore valve, allows only the diversion of the flow without shutting off the flow with the typical operation of a standard two-way valve.
It is recommended for water distribution, industrial and civil heating, water plants, hydraulics and pneumatics, non aggressive fluids. It is used as a diverter valve.

Threaded end connections:

- Standard female according to UNI ISO 7/1 (UNI EN 10226).

Operation devices:

Aluminium lever.
Available colours: black.

All the valves comply with the regulation **CE 97/23/CE** and are tested 100% on pneumatic seal with electronic control.

ALLGEMEINE DATEN DER STANDARDAUSFÜHRUNG:

Temperaturbereich: für Flüssigkeiten von -10°C bis +100°C

Betriebsdruck: für Flüssigkeiten bis maximal 10 bar

SONSTIGE VORTEILE DER STANDARDAUSFÜHRUNG:

Durchgang: voll.
Spindel: mit Sicherheitssystem bestehend aus regelbarer Stopfbuchse.
Sitzdichtungen: reines, hochfestes PTFE.
Obere Abdichtung: **DSS4® Dynamic Sealing System (internationales Patent)**
4 konische, reibungsverhindernde PTFE gegen PTFE Dichtungen mit automatischer Regelung und dynamischer Dichtung. Ideales System für Anwendungen mit hoher Lastspielzeit, bei Hoch- und Niederdruck.

Anwendungsbereich:

Der Dreiwegekugelhahn mit vollem Durchgang der Baureihe DELTA dient der Umleitung des Stromes ohne Unterbrechung, wobei die Betätigung mit der eines normalen Kugelhahns identisch ist.
Die Baureihe wird für die Wasserversorgung, Industrie- und Zivilheizeanlagen, hydraulischen, ölhdraulischen und pneumatischen Anlagen sowie für alle nicht ätzenden Medien eingesetzt.
Wird als Umleitventil eingesetzt.

Gewindeanschlüsse:

- Innengewinde nach UNI ISO 7/1 (UNI EN 10226)

Betätigungselemente:

Alu-Handhebel. Erhältliche Farben: schwarz

Alle Kugelhähne berücksichtigen die **EG-Richtlinie 97/23/EG** und werden 100% mit einem Verfahren kontrolliert, das eine elektronisch gesteuerte Luftdichtheitsprüfung vorsieht.

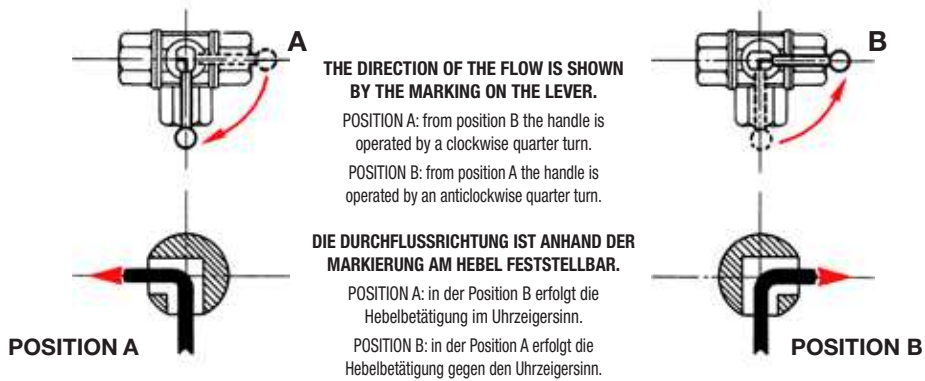

SECTION / QUERSCHNITT

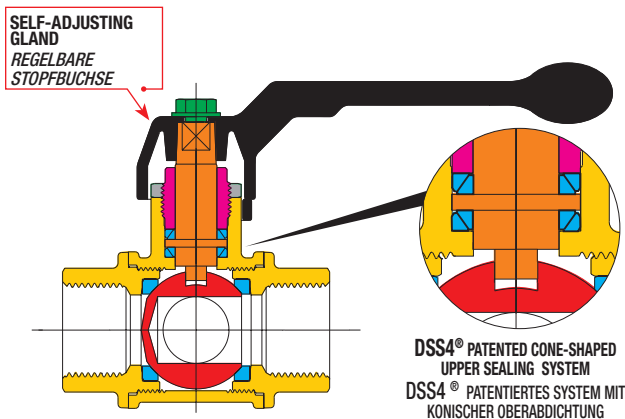

DIMENSIONS / ABMESSUNGEN

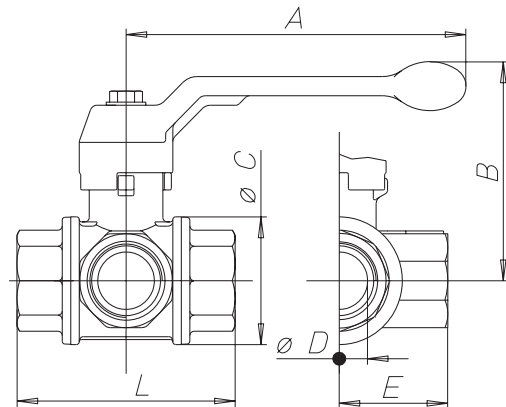

LIST OF COMPONENTS: description/materials/treatments TEILELISTE: Beschreibung / Werkstoffe / Behandlungen

Body and threaded end Gehäuse und Gewindemuffe		CW617N (Pb ≤ 2,2% DIN 50930T6)
Gland Stopfbuchse		CW617N
Gland nut Gegenmutter		CW617N
Stem Betätigungsspindel		CW617N (Pb ≤ 2,2% DIN 50930T6)
Chromium pl. polished ball Blank verchromte Kugel		CW617N (Pb ≤ 2,2% DIN 50930T6)
Seats Dichtungen		PTFE
Operating device Betätigungselement		aluminium alloy / alu-Legierung
Fixing screw Befestigungsschraube		zinc plated steel / zinkstahl
Surface treatment Außenbehandlung	-	nickel plating outside, plain brass inside vernickelte Oberfläche, Rohe Messing innen

VALVE DIMENSIONS PER TYPE AND SIZE KUGELHAHNGRÖSSE NACH TYP UND MASS

nominal diameter mm Nenndurchmesser mm	8	10	15	20	25	32	40	50		
size in inches Zoll Abmessung	1/4"	3/8"	1/2"	3/4"	1"	1 1/4"	1 1/2"	2"		
Ø D bore mm Ø D durchgang mm	10	10	14	20	25	32	40	50		
A mm	100	100	100	120	120	150	150	175		
B mm	61	61	64	76	80	98	104	119		
Ø C mm	29	29	36	45	54	65	79	96		
E mm	26	27	33	38	46	54	61	73		
L mm	52	55	69	77	89	103	114	134		
Kv	17	25	35	55	92	20	37,2	48,7		

PRESSURE/TEMPERATURE DIAGRAM - DRUCK/TEMPERATURDIAGRAMM

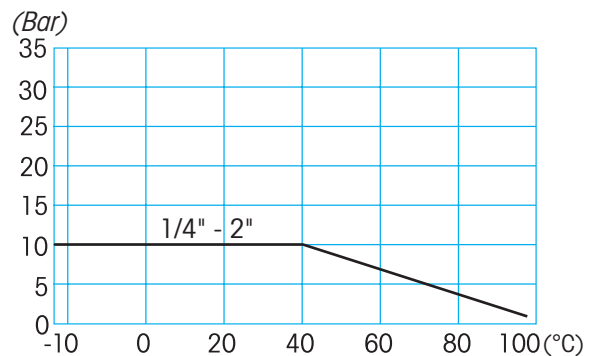
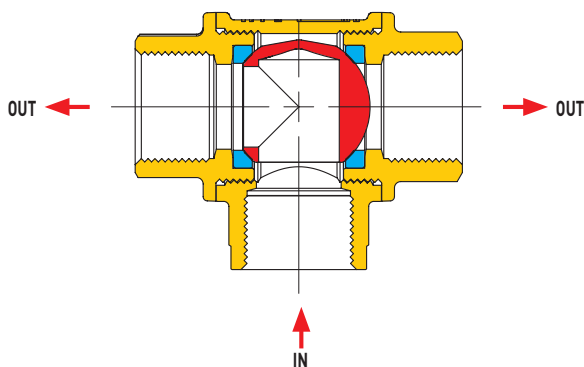

For Specifications about the Pressure-temperature Diagram and installation instructions, see page 410
 Für Spezifizierungen bezüglich des Diagrammes Druck-Temperatur und Verwendungsvorschriften, siehe Seite 410